

Bijlage 2:

Overzicht van doorleidsystemen voor papier- en kartonmachines per machinesectie

Sectie: Natpartij

Beschrijving van de apparatuur:

1. Watersproeiers (spuitjes)

Kantspuitjes worden gebruikt om de breedte van de papierbaan te bepalen door randaftrimming en voor het positioneren van de baan.

2. Luchtsproeiers (spuitjes)

Luchtspuitjes worden gebruikt om de baan in een open afnameconstructie over te brengen tussen zeefdoek en het persgedeelte.

Voorbeeld(en)



Beperkingen

- Geen snelheidsbeperkingen
- Geen gramgewicht (massa per oppervlakte) beperkingen (alleen kantafspuiting tot 300 gr/m²)

Sectie: Perspartij

Beschrijving van de apparatuur:

1. Luchtondersteunde geleidingssystemen
2. Vacuüm overbrenging/transport
3. Geen vaste afnameconstructie

Voorbeeld(en)

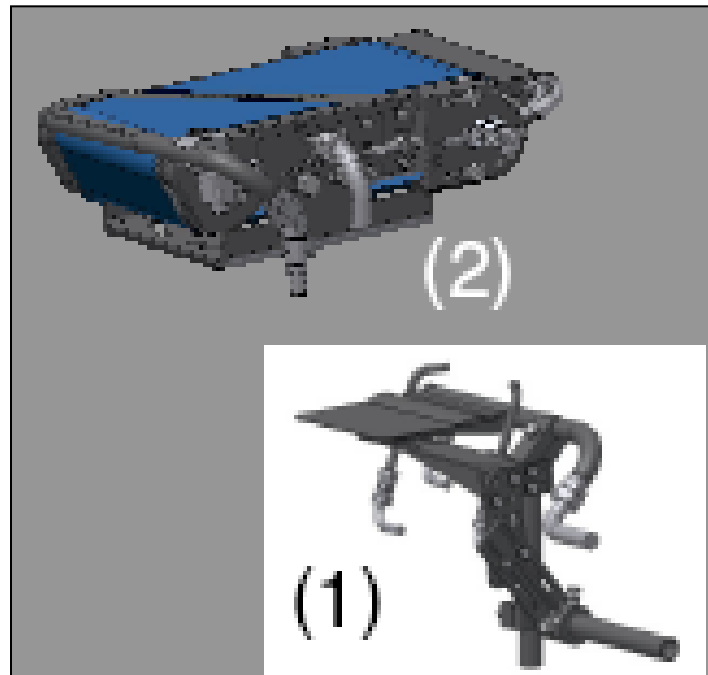

Beperkingen:

- Mogelijkheden zijn afhankelijk van persconstructie; geen standaard; veelal maatwerk vereist
- Snelheid is beperkt tussen 1000 en 2000 m/min
- Alleen mogelijk voor overbrenging onder een kleine hoek ($2 < 12^\circ$ (1) zelfs minder))

Sectie: Drooggroep

Beschrijving van de apparatuur:

1. Touwsystemen
2. Touwloze lucht- en vacuümgeleide systemen
3. Droogcilinders met vacuümgeleiding

Voorbeeld(en)

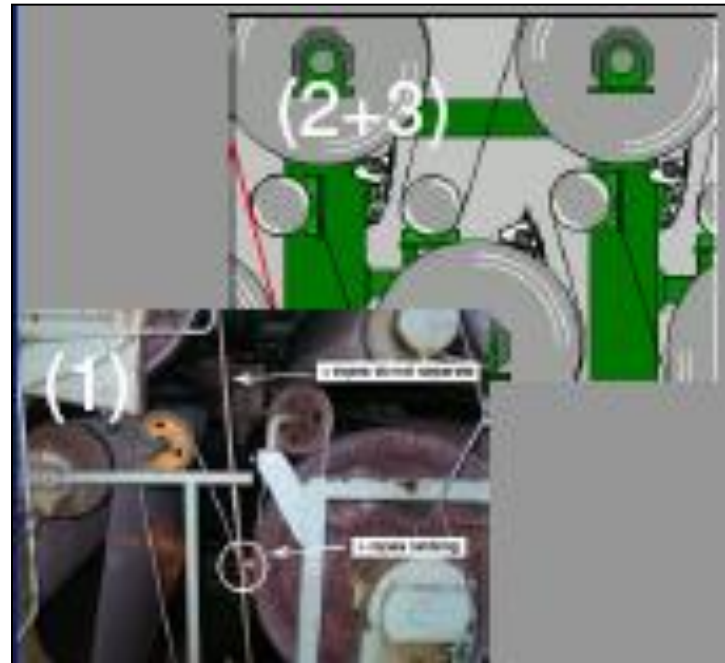

Beperkingen:

- Geen snelheidsbeperkingen (2400m/min)
- (1) Geen beperkingen van grammage
(2+3) alleen voor lage grammages (<200 gr/m²)

Sectie: Lijming en Coaten

Beschrijving van de apparatuur:

1. Transportband met vacuümafzetting
2. Transportbanden, perslucht geleidingsplaten, sproeiers etc.
3. Touwsystemen

Voorbeeld(en)

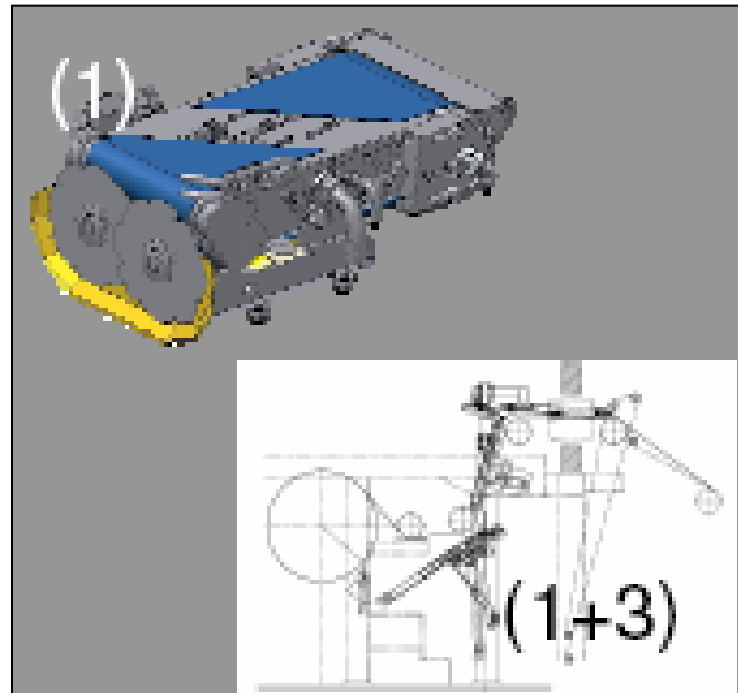

Beperkingen:

- Snelheid is beperkt tot 2400m/min
- Geen beperkingen van grammage

Sectie: Kalander

Beschrijving van de apparatuur:

1. Transportband met vacuümafneeming
2. Transportbanden, perslucht geleidingsplaten, sproeiers etc.
3. Touwsystemen

Voorbeeld(en)

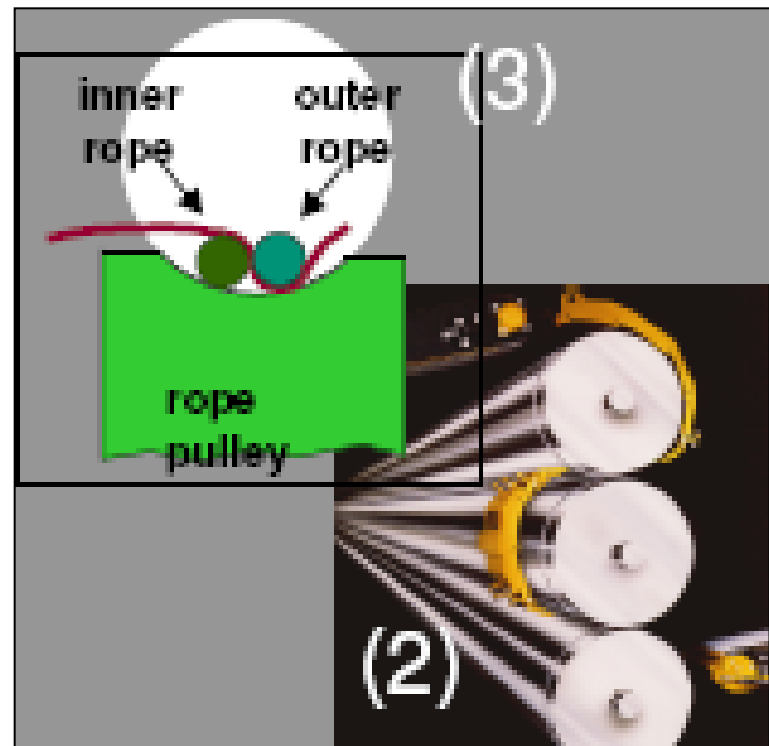

Beperkingen:

- Snelheid is beperkt tot 2400m/min
- Geen beperkingen van grammage

Sectie: Opwikkeling

Beschrijving van de apparatuur:

1. Transportband met vacuümafzetting
2. Transportbanden, perslucht geleidingsplaten sproeiers etc.
3. Touwsystemen

Voorbeeld(en)

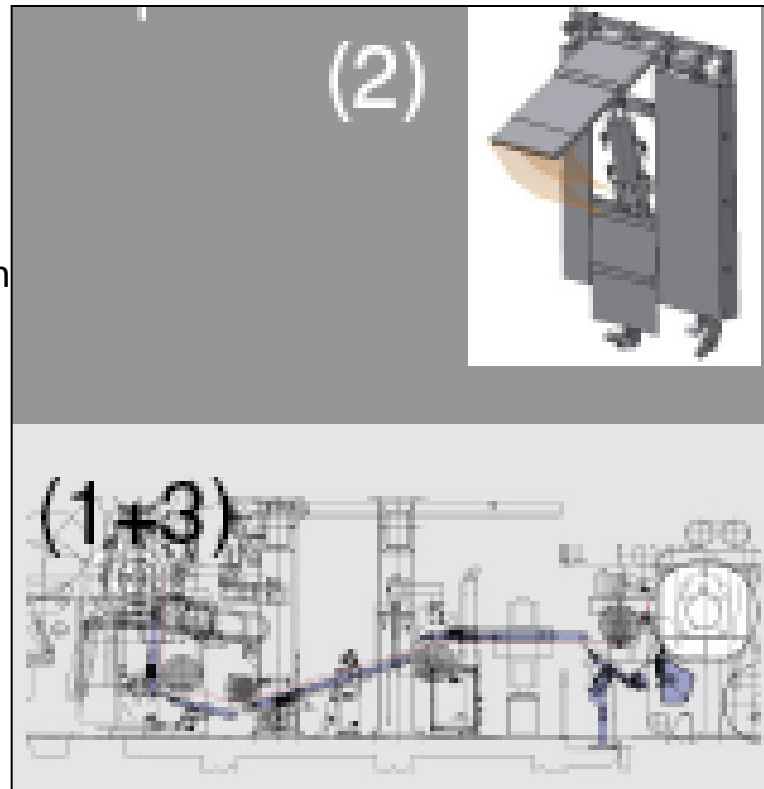

Beperkingen:

- Snelheid is beperkt tot 2400m/min
- Geen beperkingen van grammage